

FSC® MASSIVTRÆS BORDPLADER

Monterings- og vedligeholdelses vejledning



Tillykke med Deres nye bordplader i massivtræ.

For at få den fulde glæde af dem i mange år fremover, er det vigtigt, at De ved modtagelse gennemlæser denne vejledning omhyggeligt.

Produktgarantien vil bortfalde hvis vejledningen for opbevaring, håndtering og montering ikke følges.

FSC (Forest Stewardship Council®) er en global non-profit mærkningsordning for ansvarligt produceret træ. Når en bordplade i massiv træ fra Tvis køkkener er FSC certificeret, er det en garanti for produktion med omtanke; der fældes ikke mere træ, end naturen kan nå at reproducere, skovarbejderne har godkendte arbejdsforhold og får en ordentlig løn, dyr og planteliv beskyttes, og så får de lokale ikke mindst del i indtægterne fra skoven til opbygning af skoler, klinikker og lign.



Tvis bordplader i massiv træ af typerne Eg, Hvidolieret Eg, Sort Eg, Bøg, Ask og Wenge fås allerede som FSC certificeret.

Fra 1. juli 2011 fås desuden Mahogni, Teak og Amerikansk Valnød som FSC certificeret. Alle FSC bordplader fra Tvis køkkener leveres uden merpris.

Ved modtagelse

Kontroller straks emballagen for evt. synlige fragtskader og anmeld disse til chaufføren og via notering på fragtbrevet. Anmeldelsen skal ske ved modtagelsen, ellers bortfalder enhver mulighed for evt. erstatning.

Er der årsager til at reklamere over produktet, skal reklamationen straks rettes til den forhandler, hvor varen er købt.

Opbevaring og håndtering.

Tegning 1

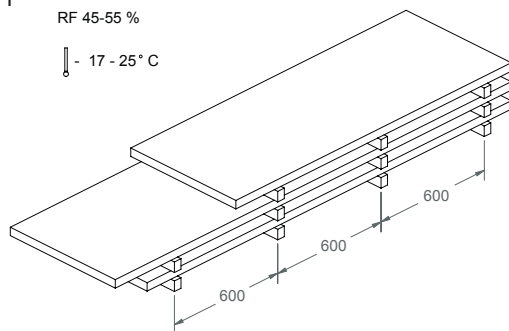

Lagring/opbevaring af bordplader, inden montagen, skal altid være liggende vandret på et fuldstændigt plant og tørt underlag på min. 50 mm strøer fordelt med max. 600 mm i indbyrdes afstand i det lokale, hvor bordpladerne skal monteres (tegning 1). I lokalet, hvor bordpladerne skal opbevares/monteres, skal temperaturen være mellem 17 og 25 grader Celsius og luftfugtigheden skal ligge mellem 45 og 55 %. Udsættes pladerne for større udsving dækker produktgarantien ikke. Vær speciel opmærksom på evt. byggefugt.

Pladerne må ikke bæres vandret liggende. Eventuelle udskæringer og gennemboringer må under ingen omstændigheder benyttes som "håndtag".

Generel produktinformation.

Tegning 2

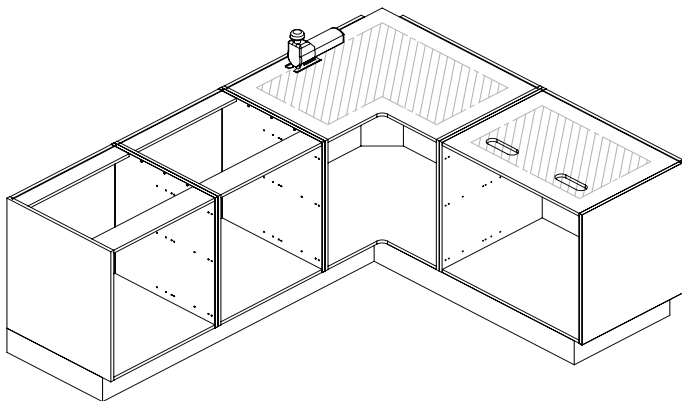

En massiv træbordplade er et naturprodukt og kan ved en normal rumfugtighed på mellem 45 og 55 %, og en pladebredde på 620 mm, udvide sig 2-4 mm i bredderetningen, men kan ved en rumfugtighed på 85 % udvide sig op til 10 mm i bredderetningen.

Bliver en massiv træbordplade fugtpåvirket forskelligt på for- og bagside, vil pladen krumme. Bemærk: Ved fuld top i skabe, er det af afgørende betydning, at en del af denne top saves bort, for at sikre, at bordpladen udsættes for samme luftfugtighed på over- og underside (tegning 2).

Alternativt kan der lægges 3 mm afstandslister mellem skabe og bordplader og bores minimum 4 stk. 30 mm huller i hvert skabstop. Listerne er ikke medleveret.

Det er meget vigtigt, med omhyggelig og jævnlig vedligeholdelse, især hvor bordpladerne er udsat for stort slid, eksempelvis ved vaske og kogesektioner. Smårevner er ikke reklamlationsberettiget. På trods af fabrikkens omhyggelige kvalitetskontrol, kan der uanset tilstrækkelig vedligehold med olie, opstå spændinger i enkelte stave med revnedannelse til følge. Skulle dette ske, kan staven udskiftes af vore dygtige servicemontører. Mindre svindrevner er ikke reklamlationsberettigede.

Fabrikken forbeholder sig ret til denne udskiftning, hvis det skønnes berettiget.

Montering

Tegning 3

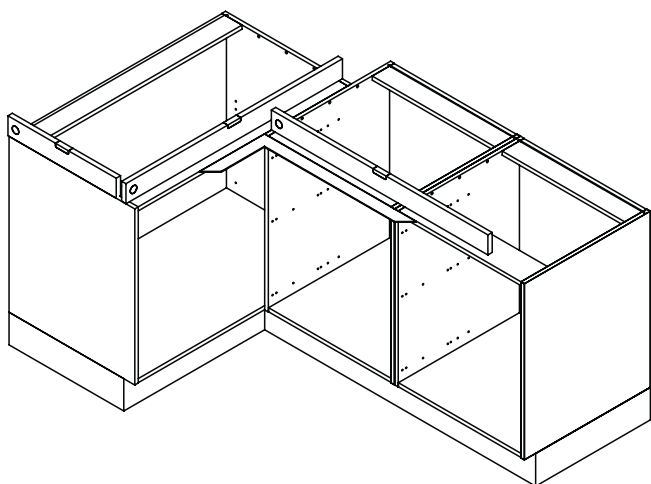

Alle køkkenelementer skal opsættes med brug af vaterpas, så fladerne er helt vandrette. Dette krav er en forudsætning for korrekt montage af bordplader (tegning 3).

Bordpladerne tjekkes godt igennem for korrekte mål og formater, div. udfræsninger for samlinger o.l., inden montagen påbegyndes.

Tegning 4

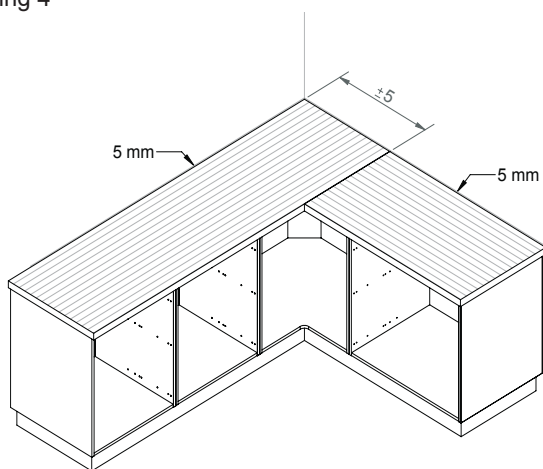

Man skal være opmærksom på, at der altid skal være min. 5 mm luft mellem vægge og bordplader, især ved vinkel- eller ubordplader, hvor den gennemgående bordplade kan forskubbe stødpladen (tegning 4).

Ved vinkel- og diagonalsamlinger, er bordpladerne fikseret med en dybel i forkanten.

Bordpladerne monteres med de medfølgende skruer og spændeskiver. Skruer afstanden i længderetningen max. 600 mm og max. 35 mm fra korpusside og 25 mm fra korpusside/indv. side af bagbeklædning.

Tegning 5

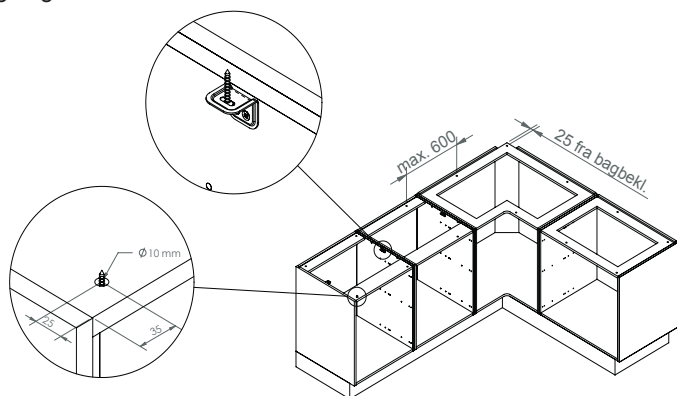

Indeholder elementerne Lux skuffer, skal skuffeskinne i korpusside afdækkes omhyggeligt, idet skuffeskinne/skuffer er meget følsomme overfor nedfaldende træspåner/borestøv fra div. gennemboringer af for- og bagsarg.

Bor min. 10 mm huller i køkkenelementernes for- og bagsarg pr. ca. 600 mm (tegning 5).

Monter skruerne med spændeskiver i midten af hullerne. Bordplade kan nu frit "vandre".

Fastspænd ikke skruerne så hårdt, at bordpladerne forhindres i at "vandre". Brug de medfølgende rigeljern på midten af korpussiderne med det aflange hul mod bordpladen. Skruer monteres midt i disse huller.

Bordplade og sarg i køkkenelementer kan variere i tykkelse. Vær derfor opmærksom på at anvende de korrekte skruelængder.

Ved bagkanter og hjørneplader er det vigtigt, at pladen understøttes langs vægge på påskruede lister. Hvis muligt fastgøres pladen til disse lister med rigeljern. Pas på, at de aflange huller anbringes, så pladen kan vandre i pladens dybderetningen. Samlinger skal altid understøttes.

Max. udhæng i dybderetningen, uden understøtning, (frithængere) er 150 mm. Ved ifræsning af støttejern kan udhænget forlænges til max. 300 mm. Max. udhæng i længderetningen, uden understøt-

ning, (frithængere) er 250 mm. Ved ifræsning af støttejern kan udhænget forlænges til max. 600 mm. Udhæng over 600 mm skal understøttes med ben. Ønskes længere udhæng i længderetningen anbefales understøtning med ben.

Ved hjørneskabe med fast top udskæres der huller for samlebeslag.

Bordpladen lægges løst på, og kontrolleres. Er der fejl kontaktes forhandleren omgående.

Husk altid at forsegle mod væg med et egnet forseglingsmateriale. Mod fugtigt murværk, skal hele bagkanten forsegles.

Samling af bordplader

Håndteringsmæssigt er det mest ideelle, at der altid er 2 montører til monteringen.

Tegning 6

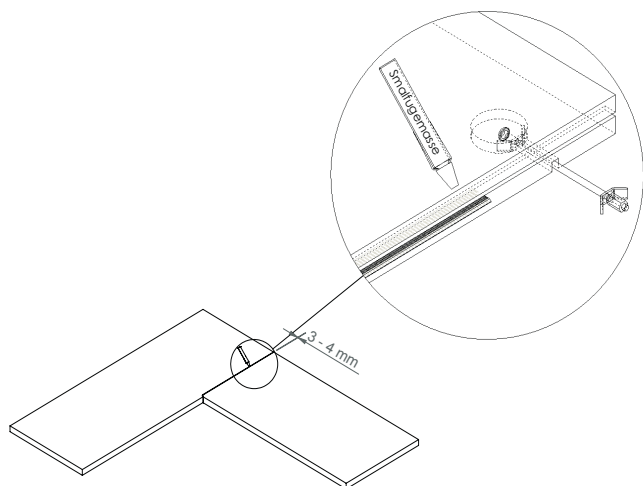

1. Gør samlebeslagene klar.

2. Smalfugemassen klemmes punktvis ind i notgangen i begge plader.

3 De løse fjer monteres i det langsgående pladeemne.

4. Før de to bordplader sammen så afstanden mellem disse er 3-4 mm og læg samlebeslagene i udfræsningerne.

Anvend medfølgende smalfugemasse. (tegning 6).

5. Spænd samlebeslagene med gaffelnøgle nr 10, så bordpladerne bliver helt tætte. Juster overfladerne til samme niveau.

Blandingsbatterier

Tegning 7

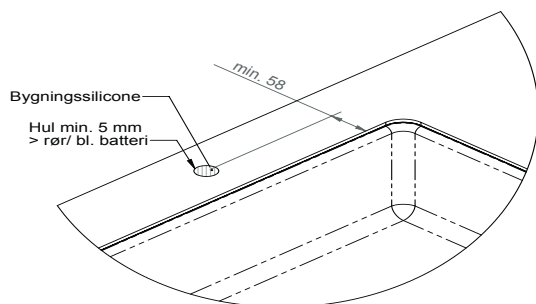

Hvis blandingsbatteriet skal anbringes i bordpladen udenfor vasken, skal hullet forsegles omhyggeligt med bygningssilicone.

Afstanden fra udfræsningen i bordpladen til midten af hullet skal være min. 58 mm (tegning 7).

TMK fralægger sig et hvert ansvar for skader opstået som følge af fejlmontering eller manglende forsegling af udskæringer. Alternativt kan gummi-bøsning bestilles fra fabrikken.

Montering nedfældningsvaske og kogesektioner

Tegning 8

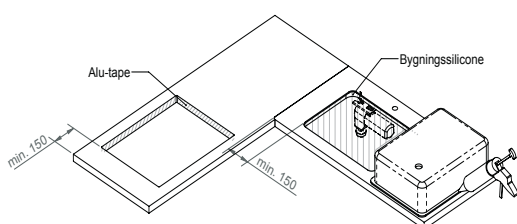

Undgå pladesamlinger tæt op af kogesektioner og vaske (min. 150 mm fra pladesamlinger, udskæringer og endetræ). Udskæringer skal være 5 mm større end de emner, der ønskes monteret i bordpladen.

Forbor i alle hjørner med min. 5 mm bor og undgå skarpe hjørner.

Udskær hullet med en fintanded stiksav. Hvis der benyttes elstiksav saves fra bagsiden for af undgå oprifter i overfladen (tegning 8). Forseglingssnitkanterne med bygningssilicone. I udskæringer til kogesektioner påklæbes alutape for at modstå strålevarme fra kogesektionen (tegning 8). Evt. revnedannelser ved kogesektioner er ikke reklamationsberettiget.

Bemærk:

Ved nedfældning af dobbelte kogesektioner skal afstanden mellem sektionerne være minimum 200 mm. Mindre afstande kan medføre for kraftig udtørring af træet med revnedannelser til følge. Sådanne revnedannelser er ikke reklamationsberettiget.

Bordplader der er udfæsset for vask og for kogesektioner er svækket og kan ikke klare belastninger fra personer der belaster bordpladen ud for disse udfæsninger med egen vægt eller med tilsvarende vægt.

Tegning 9

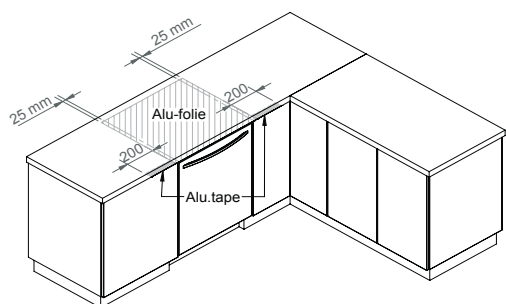

Opvaskemaskiner

Sørg for god ventilation omkring opvaskemaskiner. Før bordpladen monteres påklæbes medsendte alufolie under bordpladen. Alusiden skal vende mod opvaskemaskinen.

Husk ligeledes at montere medsendte alutape, som skal række 200 mm ind over skabselementerne i begge sider (tegning 6).

Anbefaling:

Efter afslutning af en opvask, skal lågen enten forblive lukket eller åbnes helt, idet udsivende varm damp gennem en smal åbning vil forårsage uoprettelige skader på bordpladen.

Tegning 10

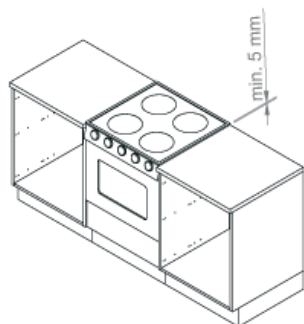

Komfurer

Fritstående komfurer skal altid hæves min. 5 mm over bordpladens niveau (tegning 10).

Evt. revnedannelser der opstår på grund af varmepåvirkning fra komfur, er ikke omfattet af garantien.

Varmeudvikling fra radiatorer og køkkenmaskiner

Bordplader, som monteres i umiddelbar nærhed eller over radiatorer og lignende, skal altid påklæbes alufolie i 2 lag, for at afvise varmepåvirkning med krumning til følge.

Grundet varmeudvikling, og derved risiko for revnedannelser i bordpladen, bør kaffemaskiner og andre maskiner/redskaber, der udvikler varme, ikke stilles direkte på bordpladen. Evt. revnedannelser der skyldes varmeudvikling fra køkkenmaskiner er ikke reklamationsberettiget.

Montering på - og mod murværk

Tegning 11

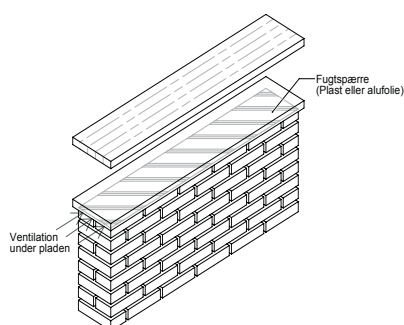

Ved montering på og mod murværk er det vigtigt at murværket er fuldstændigt udtørret.

Fugtigt murværk vil afgive fugt til bordpladen og få den til at krumme (tegning 11).

For at sikre sig mod fugt påvirkninger skal der afdækkes med en effektiv fugtspærre af plast eller alufolie.

Montering af løse bagkantlister

Tegning 12

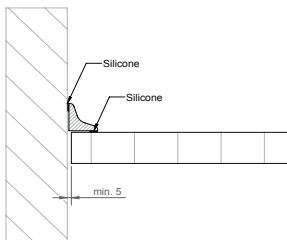

Løse bagkantlister fastgøres primært mod væg med en siliconefuge med antimugmiddel (Fungicid) og sekundært forsejles mod bordplade med en tynd fuge.

Ved evt. udeladelse af bagkantlister kan det anbefales, at anvende en fleksibel fuge mellem bordplade og væg. Fugen må ikke forhindre pladens fri bevægelse i bredderetningen (tegning 12).

Pleje/vedligeholdelse med olie

Bordpladerne er behandlet med olie fra fabrikken og klar til brug.

Vi anbefaler dog, at behandle bordpladen med plejeolie efter monteringen og inden ibrugtagning.

Pladen skal olieres gentagne gange indtil pladen er mættet og overfladen er smudsafvisende.

I perioder af året, oktober-april, er det nødvendigt med ekstra pleje af bordpladen, idet disse måneder traditionelt har meget lav luftfugtighed, og træet derved udtørres.

Er pladen ru, med genstridige pletter eller med mindre ridser, pudses pladen med sandpapir korn 180 i årernes længderetning.

Overfladen skal være fuldstændig tør inden plejeolien fordeles med en fnugfri klud. Olien skal fordeles i et tyndt ensartet lag over hele pladen. Natur olie aftørres efter 10 – 15 minutter. Hvidtonet olie aftørres efter 1 – 2 minutter. Aftørringen bør gentages, idet der ellers dannes blanke overflader på pladen.

Efter oliering/aftørring skal pladen tørre i ca. 12 timer ved + 20 grader C. I denne periode må pladen ikke udsættes for vandstænk.

Følg i øvrigt brugsanvisningen på emballagen.

Pga. fare for udtørring ved kogesektioner og omkring vaske, er en omhyggelig vedligeholdelse med olie omkring disse elementer af yderste vigtighed.

Evt. revnedannelser i overflader og i endetræ omkring kogesektioner og vaske, der kan henføres til manglende vedligehold og mangelfuld montering er ikke reklamationsberettiget.

Vær meget omhyggelig med ikke at frasætte metaldåser eller lign. direkte på bordpladen. Indholdet af garvesyre i træet, i kombination med metal og fugt, vil give dybtgående skader på træet, som er meget svær at fjerne. Salmiak kan give lign. skader.

OBS: Olien er selvantændelig, når den er opsugt i porøse stoffer og materialer, hvorfor brugte stof- og papirklude efter brug skal afbrændes eller opbevares i glas med tætsluttende låg.

Daglig vedligehold:

Til daglig rengøring anbefales aftørring med klud, vædet i rent vand.

Reklamationer:

Henvendelse med en reklamation skal altid ske direkte til Deres forhandler, inden monteringen er foretaget, og senest 8 dage efter modtagelsen, idet fabrikken ikke hæfter for udgifter i forbindelse med af- og påmontering eller andre følgeomkostninger.

Efter monteringen og ibrugtagningen accepteres reklamationer ikke, med mindre de direkte kan henføres til produktfejl.

Vedligeholdelse af vaske:

Vi henviser til leverandøren af vaske.

